

Installation Instructions

Before using the Mounting hooks, carefully read the installation instructions as well as the installation instructions for basic carrier systems, and follow all usage instructions. After reading the installation instructions, keep it in a safe place along with the installation instructions for basic carrier systems. If you are to give the mounting hooks to a third person, provide the installation instructions to ensure safe installation and usage. If you have any questions regarding the installation instructions, contact our customer service listed below.

WARNING

Install hooks correctly at specified positions according to the installation instructions herein and the installation instructions for the applicable carrier system. Installation positions of hooks depend on the vehicle type. If hooks are not installed at specified positions, the carrier may fall and cause accidents. If the installation instructions appropriate for your vehicle type are not available, contact our customer service listed below.

Select hooks matching your vehicle by referring to the Fit Guide available at stores or on our website : www.innoracks.com. If inappropriate hooks are used, the carrier / attachment may fall and cause accidents. Before driving the vehicle, rock the stays and bars in all directions to ensure that there is no looseness. Retighten any loose knobs or bolts.

Do not use these hooks for attachments of non-specified types. The carrier may fall and cause accidents.

Observe the specified loading conditions. Failure to observe the loading condition may cause the carrier to break or loosen and fall, resulting in accidents.

For INNO dedicated ski & snowboard carriers, read the carrier installation instructions to determine proper mounting locations.

The TR Mounting hooks include the parts listed below. Verify that all of these parts are included in the carrier system you have purchased. In the event any of these parts are missing, contact our customer service listed below.

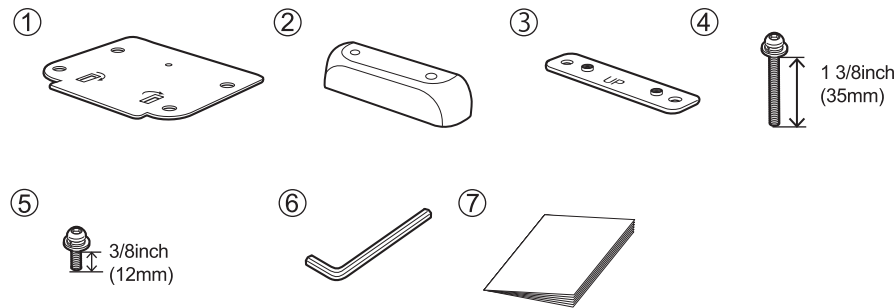

	Part	Qty
①	Base Plate	4
②	Plastic Base	4
③	Nut Plate	4
④	Bolt (Long) [M6x35]	8
⑤	Bolt (Short) [M6x12]	16
⑥	Hex Wrench [B=4]	1
⑦	Installation Instructions	1

NOTE

The specifications or external appearance of this product or any of the genuine spare parts may be changed for improvement without prior notification.

Contact Information

If you have any comments, questions or suggestions, contact our customer service listed below. Car Mate USA shall not be held liable for any accidents or incidental losses arising from improper installations or usage. Furthermore, Car Mate USA shall not be held liable for any accidents or incidental losses arising from installation or usage after the customer has made any modifications to the system's original configuration or specifications. If you can not find your vehicle on the following page(s), contact us for more information.



Car Mate USA, Inc.
383 Van Ness Ave., Suite 1603,
Torrance, CA 90501 U.S.A.

support@innoracks.com
www.innoracks.com

07/ 2015

Installation Instructions

Avant d'utiliser les crochets de montage, veuillez lire attentivement les consignes d'installation, ainsi que les instructions d'installation pour les systèmes de transport de base et suivre toutes les consignes d'usage. Après avoir lu ce manuel, conservez-le dans un endroit sûr avec le manuel d'installation pour les systèmes de transport de base.

Si vous devez donner les crochets de montage à un tiers, transmettez-lui aussi ce manuel pour assurer l'installation et l'utilisation du système en toute sécurité. Si vous avez des questions concernant ce manuel, veuillez contacter le centre de service figurant à la fin.

Avertissement

Installez correctement les crochets dans les positions indiquées selon les présentes instructions et selon les instructions du système de transport en question. Les positions d'installation des crochets dépendent du type de véhicule. Si les crochets ne sont pas installés suivant les positions spécifiées, le système de transport peut chuter et entraîner un accident. Si les consignes appropriées pour votre voiture ne sont pas disponibles, contactez notre centre de services indiqué ci-dessous.

Sélectionnez les crochets correspondant à votre voiture en vous référant au guide de conformité disponible sur notre magasin en ligne : www.innoracks.com. Si des crochets inappropriés sont utilisés, le système de transport / de fixation peut chuter et entraîner un accident. Avant de conduire le véhicule, secouez les fixations et les barres dans tous les sens pour vous assurer qu'elles sont bien serrées. Resserrez les boulons ou molettes mal serrés.

N'utilisez pas ces crochets pour des fixations de type non dé fini. Le système de transport peut chuter et entraîner un accident.

Respectez les conditions de charge indiquées.

Le non-respect des conditions de charge peut faire casser le système de transport ou le faire se desserrer puis entraîner sa chute puis un accident.

Pour les systèmes de transport spécifiques au snowboard et au ski INNO, lisez les modes d'emploi des systèmes de transport pour déterminer l'emplacement de montage approprié.

Les crochets de montage TR incluent les pièces listées ci-dessous. Vérifiez que toutes les pièces se trouvent dans le système de transport que vous avez acheté. En cas d'absence de l'une de ces pièces, contactez nous tel que répertorié à la fin du présent manuel.

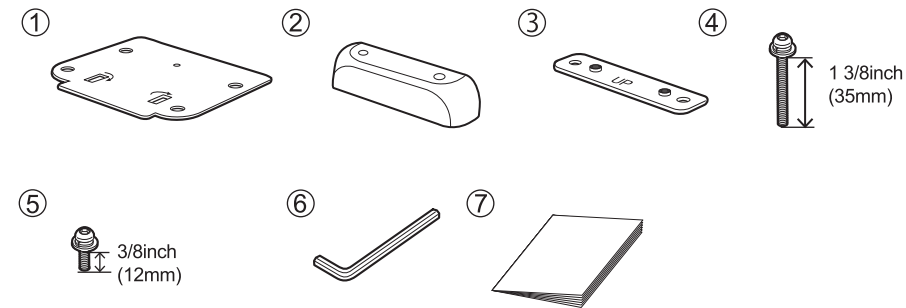

N°	Pièce	Qté
①	Plaque de base	4
②	Base de plastique	4
③	Plateau-écrou	4
④	Boulon (L) [M6 x 35]	8
⑤	Boulon (S) [M6 x 12]	16
⑥	Clé hexagonale [B=4]	1
⑦	Installation instructions	1

Remarque

À des fins d'amélioration, il est possible que les spécifications ou l'apparence extérieure de ce produit ou de toute pièce de rechange d'origine changent sans préavis.

Coordonnées

Si vous avez des commentaires, des questions ou des suggestions, veuillez contacter notre centre de service indiqué ci-dessous. Car Mate USA ne sera pas tenu pour responsable d'accidents ou de pertes accidentelles découlant d'une mauvaise installation ou utilisation, ni d'une installation ou utilisation suite à des modifications apportées par le client sur la configuration ou les spécifications d'origine du système. Si vous ne trouvez pas votre véhicule dans la(les) page(s) suivante(s), veuillez nous contacter pour obtenir des informations concernant votre véhicule.



Car Mate USA, Inc.
383 Van Ness Ave., Suite 1603,
Torrance, CA 90501 U.S.A.

support@innoracks.com
www.innoracks.com

07/ 2015

Instrucciones de instalación

Antes de utilizar los ganchos de montaje, lea con atención estas instrucciones de instalación así como las instrucciones de instalación de los sistemas de portacargas básicos y siga todas las instrucciones de uso.

Tras leer el manual, guárdelo en un lugar seguro junto con las instrucciones de instalación de los sistemas de portacargas básicos. Si piensa dar los ganchos de montaje a otra persona, proporcionele este manual para asegurar una instalación y utilización seguras. Si tiene alguna pregunta sobre la información de este manual, por favor póngase en contacto con el centro de servicio que se indica al final.

Advertencia

Instale los ganchos correctamente en las posiciones especificadas de acuerdo con las instrucciones de este documento y las instrucciones del sistema de portacargas en cuestión. Las posiciones de instalación de los ganchos dependen del tipo de vehículo. Si los ganchos no se instalan en las posiciones especificadas, el portacargas puede caer y provocar un accidente. Si no están disponibles las instrucciones apropiadas para su vehículo, póngase en contacto con nuestro centro de servicio indicado más abajo.

Seleccione los ganchos que coincidan con su vehículo consultando la guía de anclajes disponible en la tienda en Internet: www.innoracks.com. Si se usan ganchos que no son adecuados, el portacargas / dispositivo de montaje puede caer y provocar un accidente.

Antes de conducir el vehículo, mueva los brazos de soporte y las barras en todas las direcciones para asegurarse de que no hay ninguna pieza floja. Vuelva a apretar cualquier perilla o perno que esté flojo.

No utilice los ganchos para dispositivos de montaje que sean de tipos no especificados. El portacargas puede caer y provocar un accidente.

Respete las condiciones de carga especificadas.

No respetar las condiciones de carga puede provocar que el portacargas se rompa o se afloje y caiga, lo que causaría un accidente.

Para los portacargas exclusivos para esquís y tablas de snowboard de INNO lea los manuales de instrucciones del portacargas para determinar las ubicaciones de montaje correctas.

Los ganchos de montaje TR incluyen las piezas que se indican a continuación. Compruebe que todas estas piezas estén incluidas con el sistema de portacargas que ha adquirido. En el caso de que falte alguna de las piezas, póngase en contact con nosotros como se indica al final de este manual.

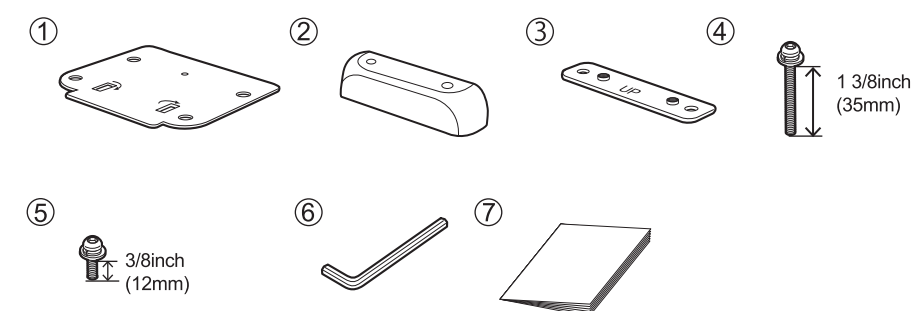

Nº	Pieza	Cantidas
①	Placa base	4
②	Base plástica	4
③	Placa de la tuerca	4
④	Perno (G) [M6 x 35]	8
⑤	Perno (P) [M6 x 12]	16
⑥	Llave hexagonal [B=4]	1
⑦	Instrucciones de instalación	1

NOTA

Tal vez las especificaciones o la apariencia externa de este producto o de cualquiera de las piezas de repuesto originales cambien para su mejora sin previo aviso.

Información de Contacto

Si tiene comentarios, preguntas o sugerencias, póngase en contacto con nosotros en el centro de servicio que se indica a continuación. Car Mate USA no se responsabilizará por accidentes o pérdidas accidentales que se deban a una instalación o utilización inadecuada, o que se deban a una instalación o utilización posterior a la modificación de las especificaciones o de la configuración original del sistema por parte del cliente. Si no encuentra su vehículo en la(s) siguiente(s) página(s), póngase en contacto con nosotros para obtener información para su vehículo.

Manufacturer	Vehicle model	Vehicle type	Model year	Loading conditions	
				Maximum Load Capacity	Bike
HONDA	CR-V	5 door	2002-2006	140 lbs (64 kg) (Load + Base rack + Attachments)	3

Vehicle preparations

1 Clean the roof rail of the vehicle.

2 Stick a small flathead screwdriver into the cuts of the carrier installation cover on the vehicle roof rail, and remove it.

Reference

Do not misplace the removed covers. Keep them in a safe place for future use.

3 Remove cover from roof mold and attach the Nut Plate to the holes for rack with bolts [M6x12] (Use 2 of the 3 holes). Tighten alternately the right and left bolts by using Hex Wrench until the bolts[M6x12] are firmly tightened. Verify that the UP marking on the Nut Plate is facing up.

Reference

Use 2 holes on both ends among the 3 holes for rack.

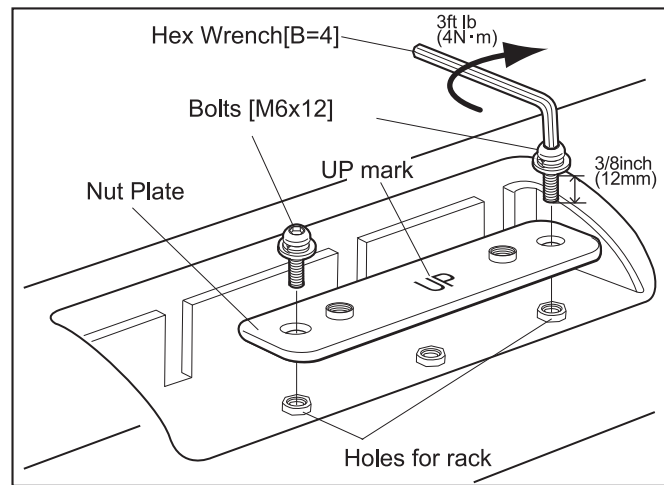
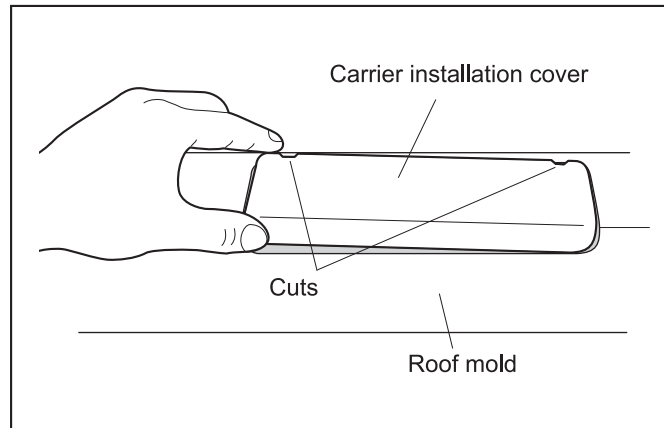

1 Install the Plastic Base and the Base Plate onto the Nut Plate with bolts [M6x35]. The flat side of the Plastic Base must face the center of the roof and the arrow marks on the Base Plate must face up.

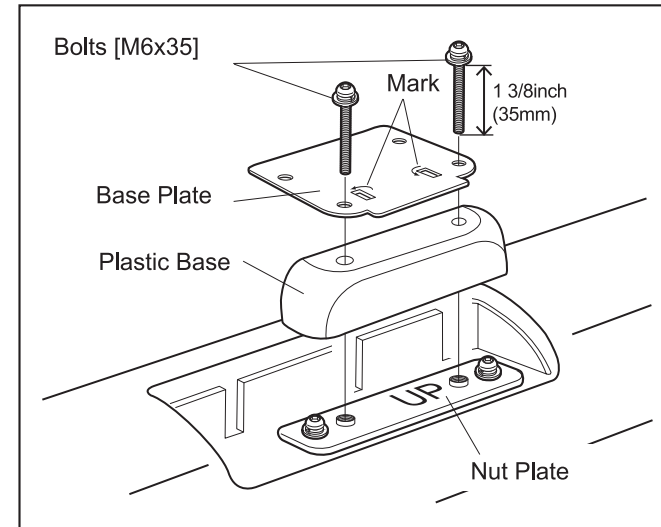

2 Tighten alternately the right and left bolts by using Hex Wrench until the bolts[M6x35] are firmly tightened.

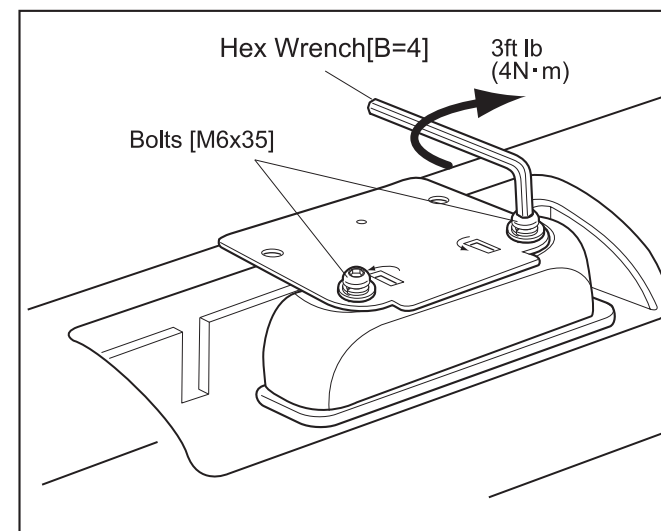

3 Place the carrier on the Base Plate and attach with bolts [M6x12] using the inner holes.

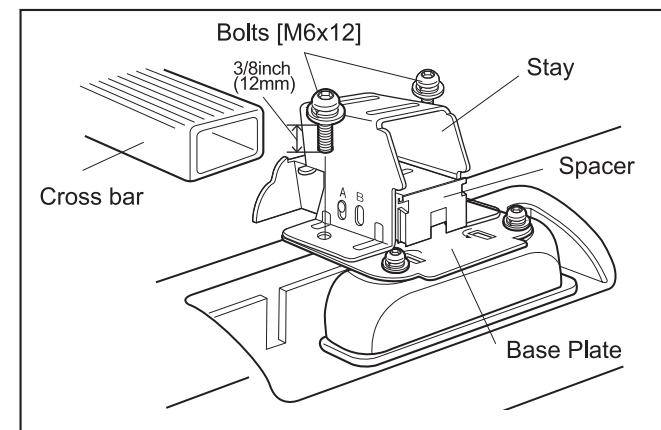

Reference

The surface of the cross bar with 8 grooves must face up.

Slide the spacer so that the projection is positioned at Mode B.

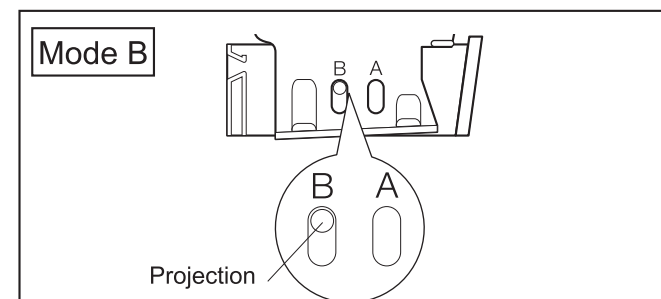

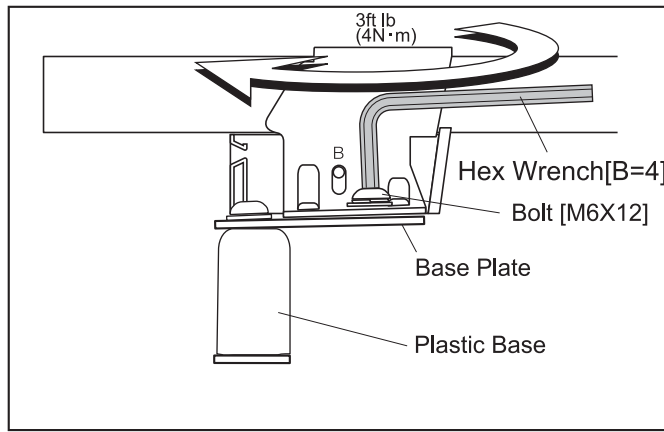

4 Tighten alternately the right and left bolts by using Hex Wrench until the bolts [M6x12] are firmly tightened.

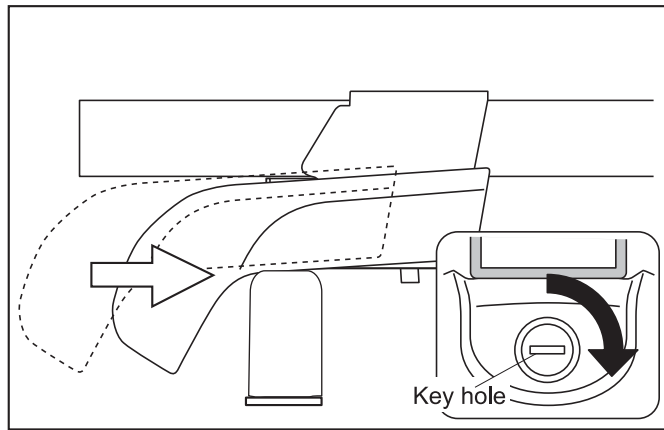

5 Close the cover.

6 Insert key and turn right to lock.

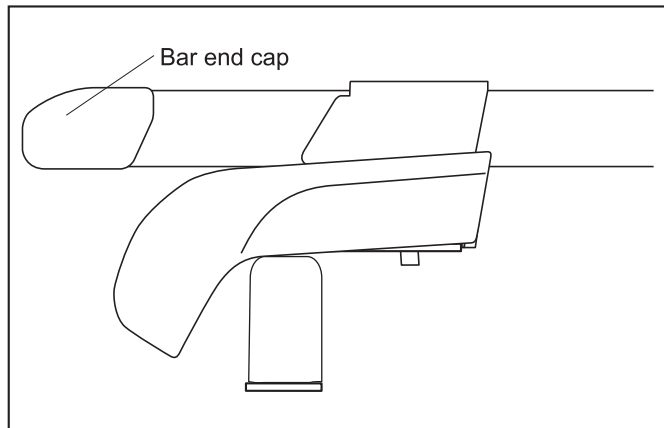

7 Place the end caps (included with bars) onto each end of the crossbars.

8 Repeat the procedure to install all 4 stays.

TR108

Installing Winter Carrier (TX###)

EN

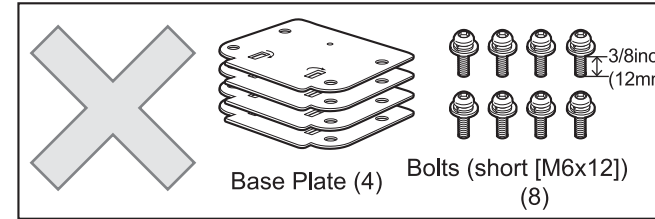

Reference

● 4 Base Plates, 8 short bolts [M6x12] supplied with the carrier are not used.

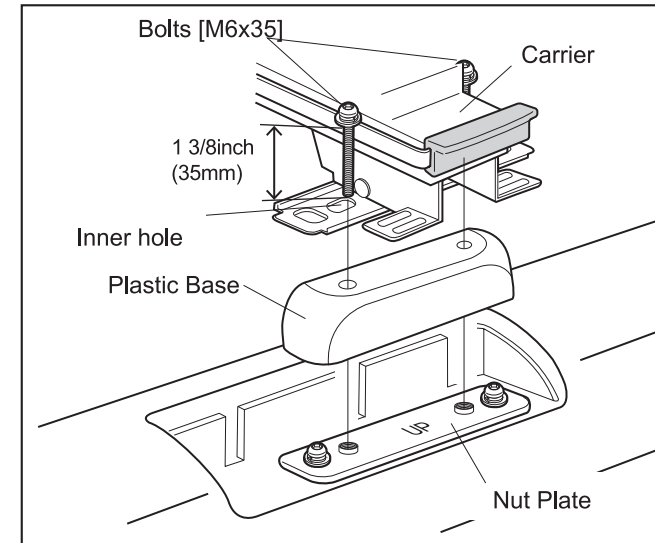

1 Install the Plastic Base and the carrier onto the Nut Plate with bolts [M6x35]. Verify that bolts are placed through the inner holes.

Fabricant	Modèle	Type	Année	Conditions de charge	
				Capacité maximale de charge	Vélo
HONDA	CR-V	5 portes	2002-2006	140 lbs (64 kg) (Charge + Le porteur de base + Remorque)	3

Préparations du véhicule

1 Nettoyez le longeron de toit du véhicule.

2 Insérez un petit tournevis à tête plate dans les encoches du couvercle du système de transport sur le longeron de toit du véhicule et retirez-le.

Référence

N'égarez pas les couvercles une fois que vous les avez retirés. Gardez-les dans un endroit sûr pour pouvoir les utiliser ultérieurement.

3 Retirez le couvercle du moule du toit puis fixez le plateau-écrou aux trous pour le rail avec des boulons [M6x12] (utilisez 2 des 3 trous). Serrez les boulons de droite et de gauche les uns après les autres à l'aide d'une clé hexagonale jusqu'à ce que les boulons [M6x12] soient fermement serrés.

Assurez-vous que la marque HAUT du plateau-écrou est vers le haut.

Référence

Utilisez 2 des trous à chaque extrémité sur les 3 trous du support.

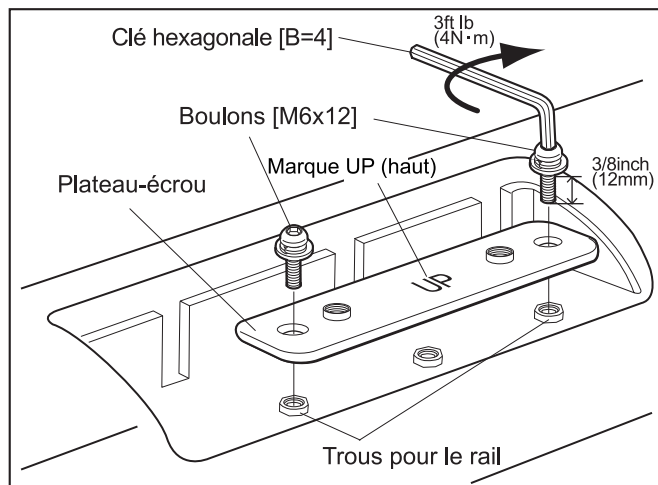
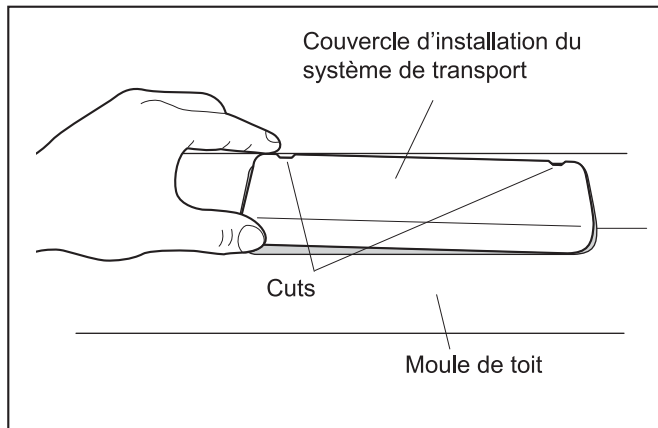

1 Installez la base de plastique et la plaque de base au plateau-écrou avec les boulons [M6x35]. Le côté plat de la base de plastique doit être face au centre du toit et les flèche de la base doivent être vers le haut.

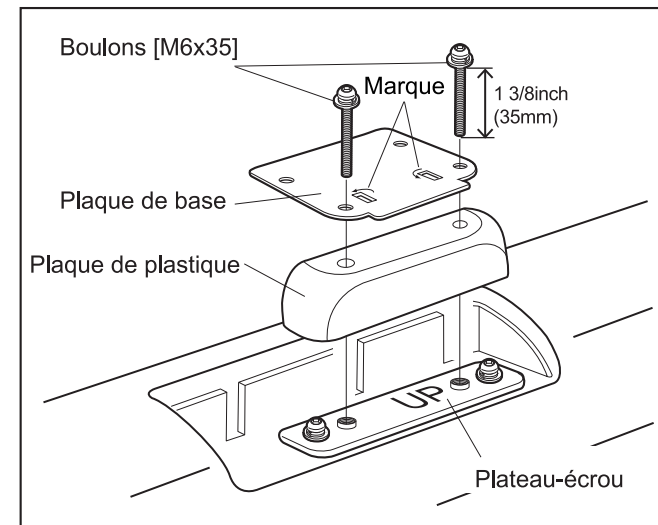

2 Serrez les boulons de droite et de gauche les uns après les autres à l'aide d'une clé hexagonale jusqu'à ce que les boulons [M6x35] soient fermement serrés.

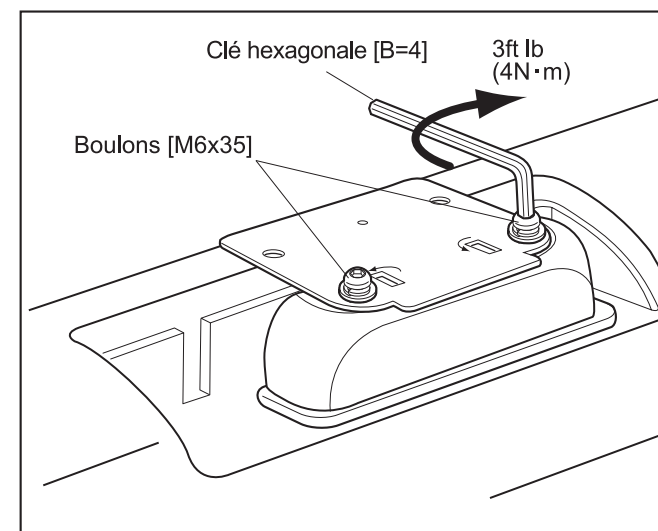

3 Déposez le système de transport sur la plaque de base et fixez-le avec les boulons [M6x12], en utilisant les trous intérieurs.

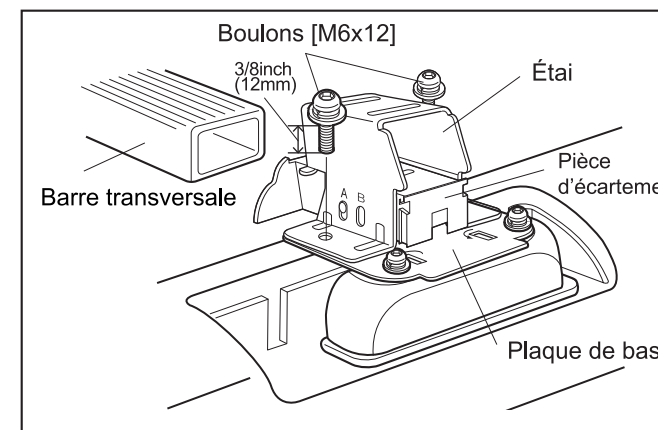

Référence

Le côté de la barre transversale dotée de 8 rainures doit être tourné vers le haut.

Faites glisser la pièce d'écartement de manière à ce que la saillie soit positionnée au Mode B.

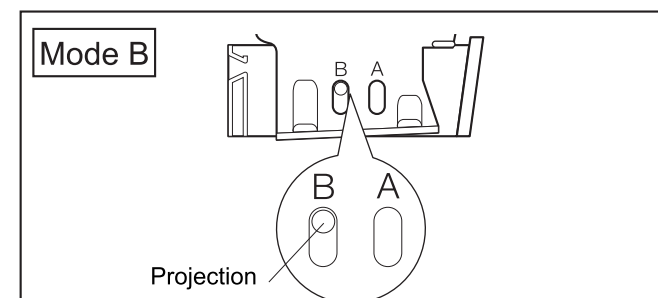

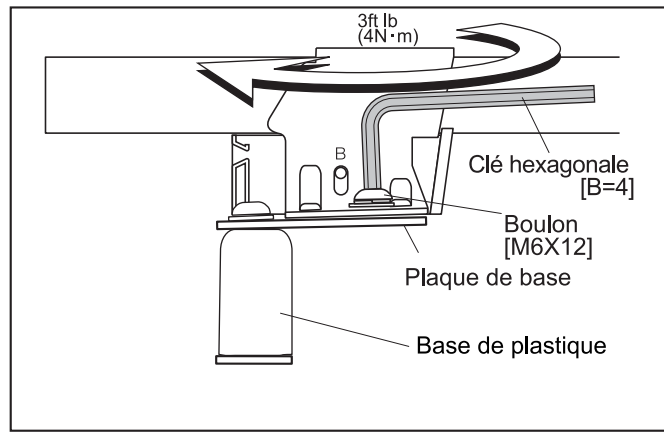

4 Serrez les boulons de droite et de gauche les uns après les autres à l'aide d'une clé hexagonale jusqu'à ce que les boulons [M6x12] soient fermement serrés.

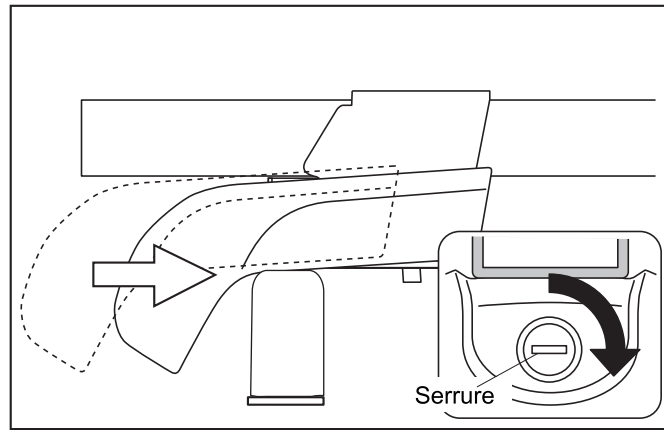

5 Fermez le couvercle.

6 Insérez la clé et tournez-la vers la droite pour verrouiller.

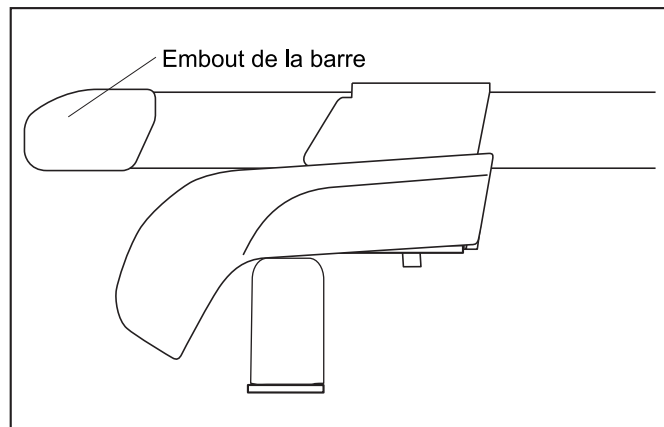

7 Placez les embouts (inclus avec les barres) sur chaque extrémité des barres transversales.

8 Pour installer les 4 étais, répétez cette procédure.

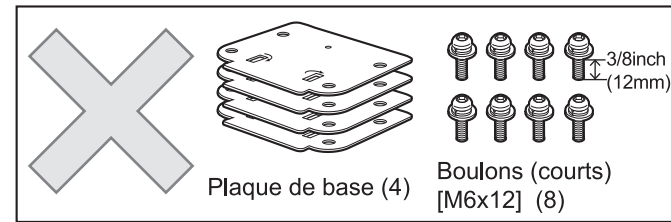

Référence

● 4 plaques de base et 8 boulons courts [M6x12] fournis avec le dispositif de transport ne sont pas utilisés.

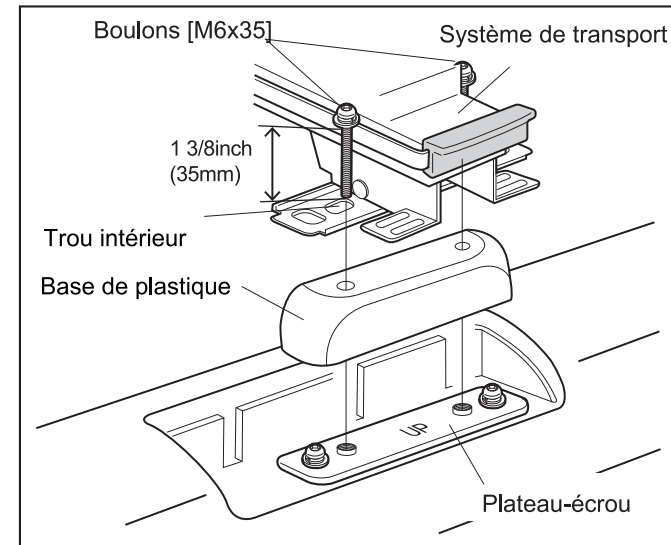

1 Installez la base de plastique et le système de transport au plateau-écrou avec les boulons [M6x35]. Assurez-vous que les boulons sont placés dans les trous intérieurs.

Fabricante	Modelo	Tipo	Año	Condiciones de carga	
				Capacidad máxima de carga	Bicicleta
HONDA	CR-V	5 puertas	2002-2006	140 libras (64 kg) (Carga + Perchas de la base + Dispositivo de montaje)	3

Preparación del vehículo

1 Limpie el riel de techo del vehículo.

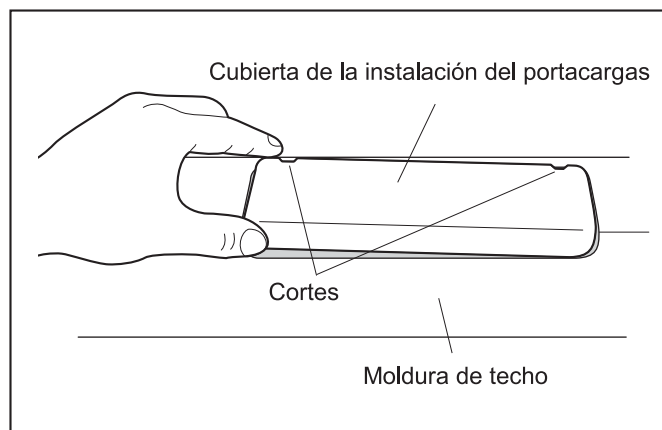

2 Inserte un pequeño destornillador de cabeza plana en los cortes de la cubierta de instalación del portacargas sobre el riel del techo del vehículo, y retírelo.

Referencia

No pierda las cubiertas extraídas. Consérvelas en un lugar seguro para uso futuro.

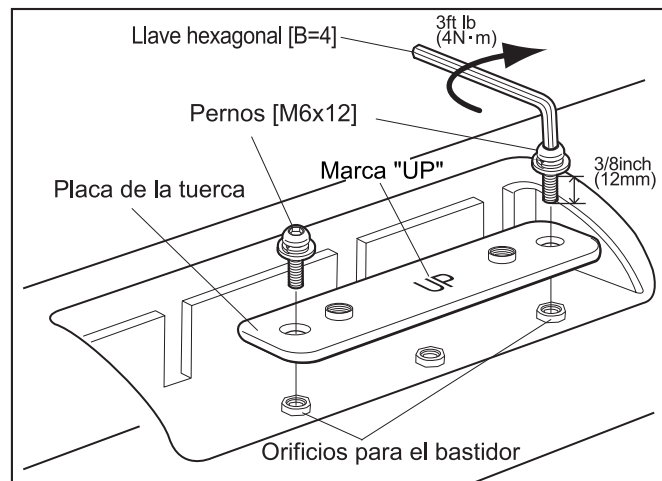

3 Retire la cubierta de la moldura del techo y asegure la tuerca de placa a los orificios de la rejilla con pernos [M6x12] (Utilice 2 de los 3 orificios). Ajuste los pernos derecho e izquierdo con una llave hexagonal hasta que los pernos [M6x12] queden firmemente ajustados. Compruebe que la marca UP de la placa de la tuerca esté boca arriba.

Referencia

Utilice los 2 orificios en ambos extremos de los 3 orificios para el bastidor.

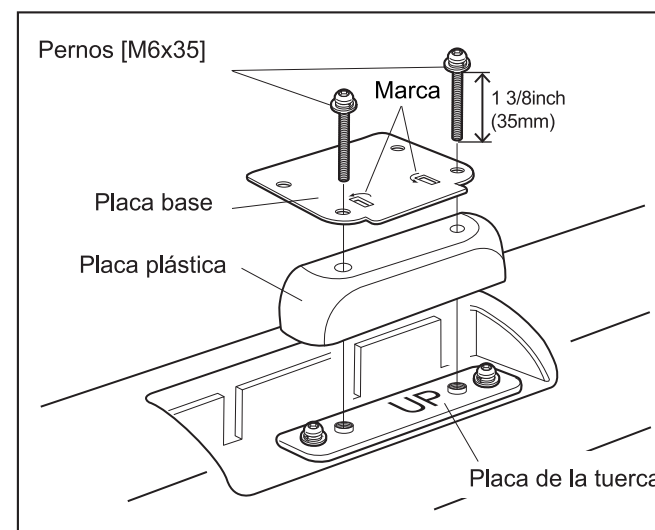

1 Sujete la base plástica y la placa base sobre la placa de la tuerca con pernos [M6x35]. El lado plano de la base plástica debe apuntar hacia el centro del techo y las flechas de la placa base deben mirar hacia arriba.

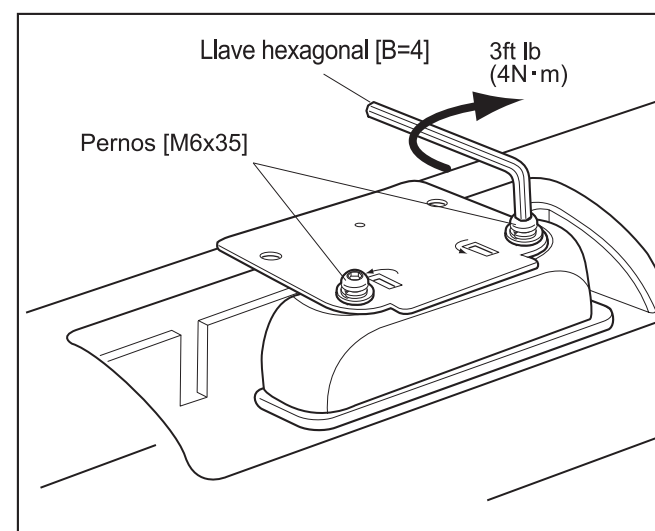

2 Ajuste los pernos derecho e izquierdo con una llave hexagonal hasta que los pernos [M6x35] queden firmemente ajustados.

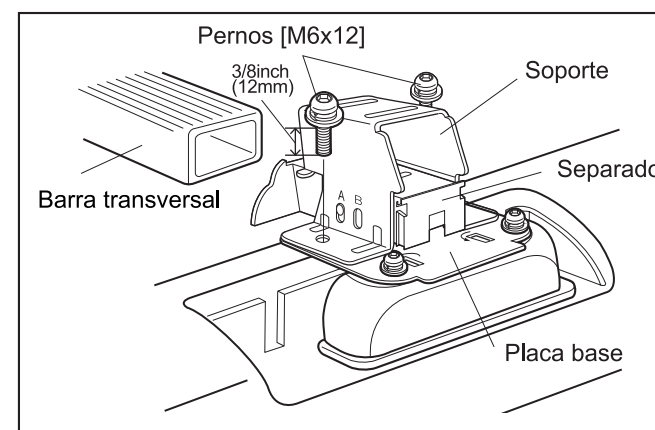

3 Coloque el portacargas sobre la placa base y sujételo con los pernos [M6x12] utilizando los orificios internos.

Referencia

La superficie de la barra transversal que tiene 8 ranuras debe quedar hacia arriba.

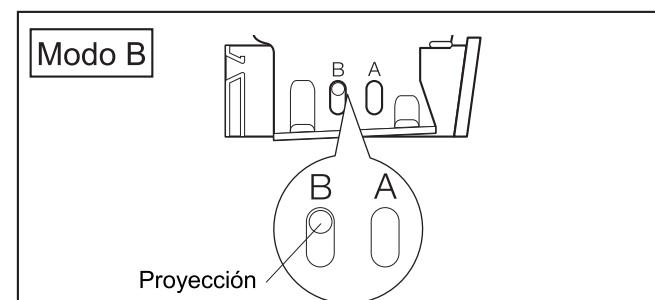

Deslice el separador de modo que la proyección se coloque en el Modo B.

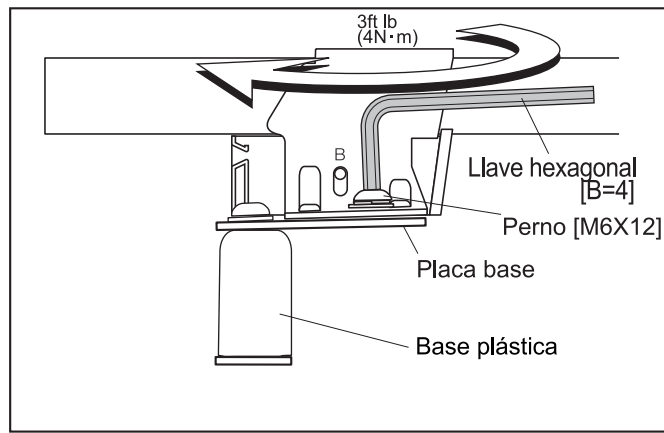

4 Ajuste los pernos derecho e izquierdo con una llave hexagonal hasta que los pernos [M6x12] queden firmemente ajustados.

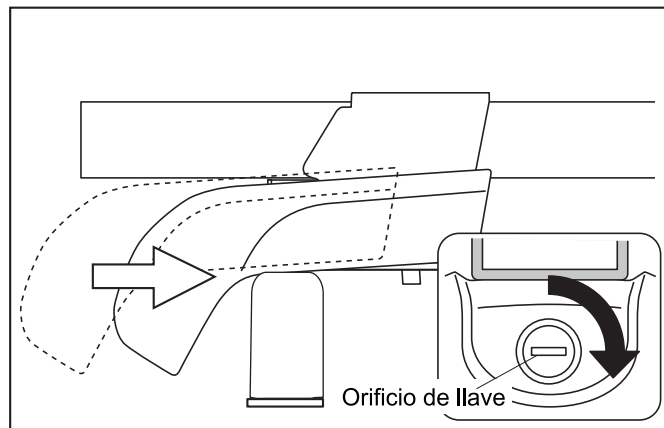

5 Cierre la cubierta.

6 Inserte la llave y gírela hacia la derecha para cerrarla.

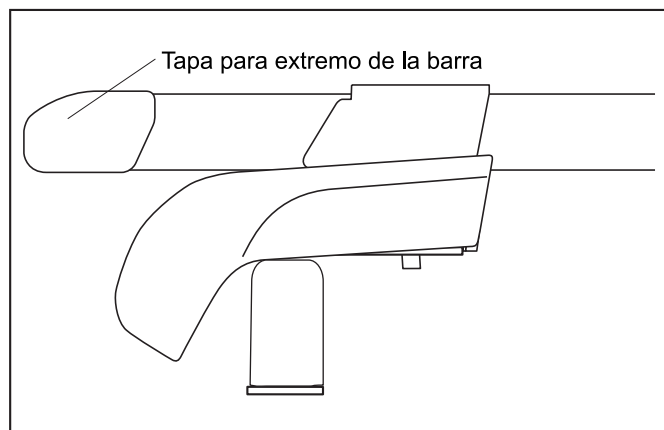

7 Coloque las tapas (incluidas las barras) en cada extremo de las barras transversales.

8 Repita el procedimiento para instalar los 4 soportes.

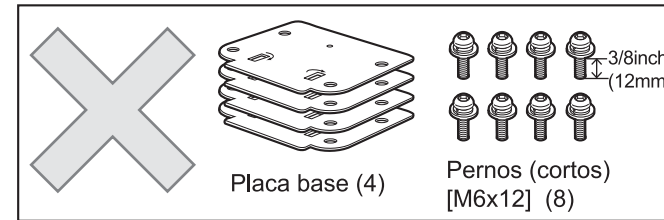

Referencia

● No se utilizan 4 placas base y 8 pernos cortos [M6x12] incluidos con el soporte.

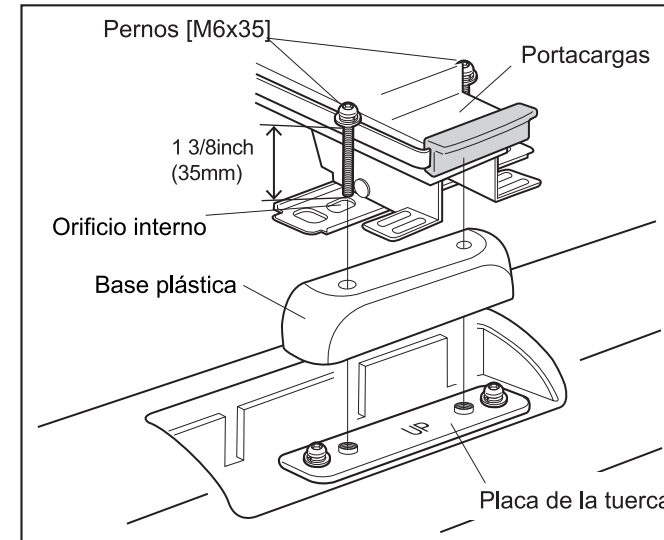

1 Sujete la base plástica y la portacargas sobre la tuerca de placa con pernos [M6x35]. Compruebe que los pernos atraviesen los orificios internos.